

Шаг 2. Установка тренажера на стене.

Проделайте отверстия для установки. На рисунке 2 показаны параметры для монтажных отверстий при среднем росте человека 175 см. Для наибольшей точности установки с учетом погрешности производства приложите турник к стене на соответствующей Вашей росту высоте, выровняйте его и наметьте будущие отверстия.



Рис. 2

Шаг 3. Крепление снаряда

Для установки используйте распорные пластиковые дюбели и шурупы из комплекта.

Турник готов выполнять свою функцию после крепления его к стене как показано на рисунке 3.

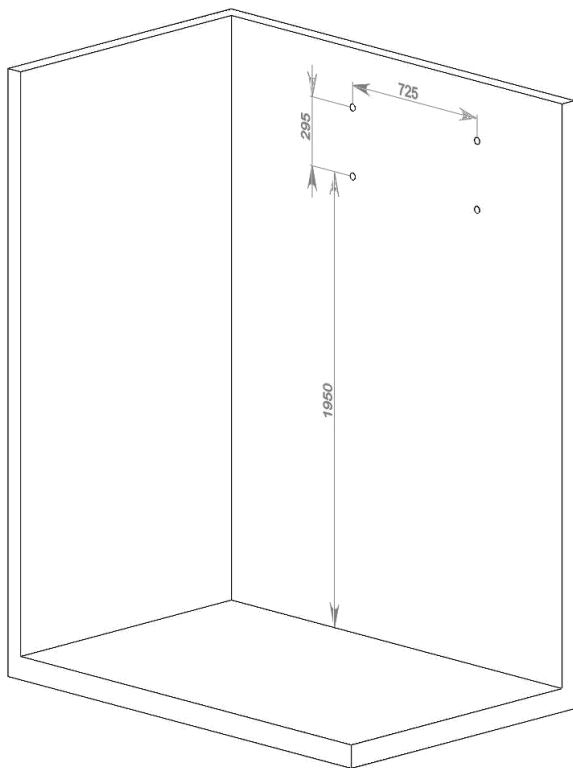

Рис. 3

Турник настенный Spektr Sport Лайт цельносварной серый (SP Б_Т1.3)

Технический паспорт (руководство)

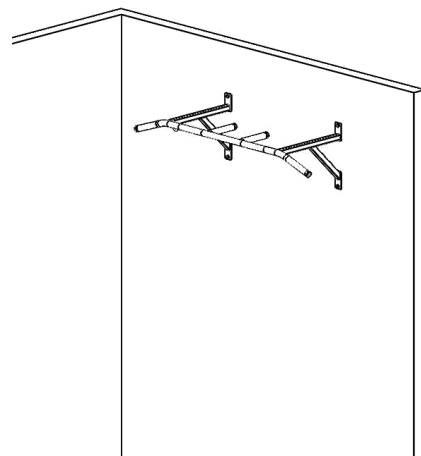
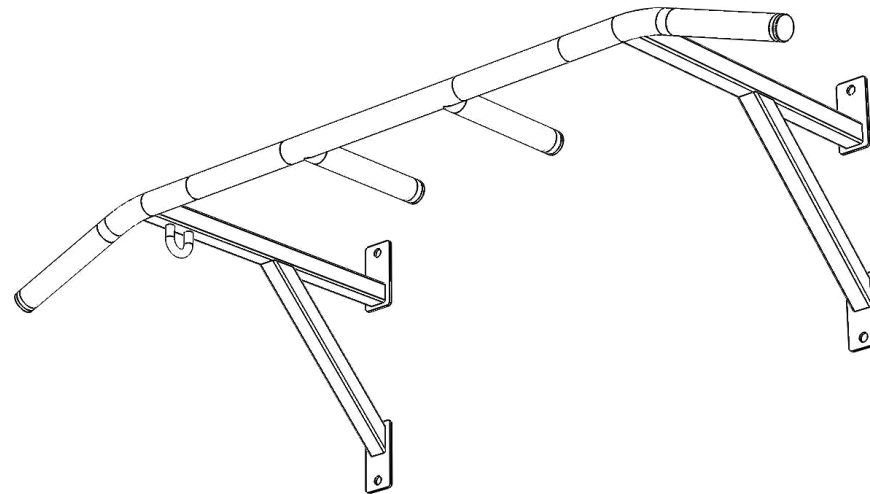

Общие положения

Настоящий Паспорт (руководство) содержит краткое техническое описание продукции — «Турник настенный Spektr Sport Лайт цельносварной серый», и дает общее представление о конструкции спортивного снаряда и требованиях к эксплуатации изделия.

Гарантийные обязательства

Изготовитель гарантирует соответствие изделия требованиям технических условий при соблюдении мер безопасности, правил и условий сборки, установки, эксплуатации, транспортирования и хранения. Гарантийный срок эксплуатации 12 месяцев со дня продажи.

Гарантия не распространяется на изделия, поврежденные при перевозке или из-за несоблюдения мер безопасности, правил и условий сборки, установки, эксплуатации, транспортирования и хранения, приведенных в данном руководстве. Изготовитель оставляет за собой право на внесение изменений в конструкцию и комплектацию изделия, не отраженных в тексте паспорта, не влияющих на его эксплуатационные качества.

МЕРЫ ПРЕДОСТОРОЖНОСТИ.

Конструкция этого силового тренажера максимально безопасна для использования. Тем не менее, необходимо соблюдать определенные правила во время тренировки. Обязательно прочитайте эту инструкцию перед тем как приступить к занятиям. К числу обязательных для соблюдения предосторожностей относятся.

1. Держите детей и животных на удаленном расстоянии от тренажера. Не оставляйте детей без присмотра в той комнате, где находится тренажер.
2. Только один пользователь может одновременно заниматься на тренажере.
3. Если Вы почувствовали головокружение, тошноту, боль в груди или другие необычные симптомы, остановите тренировку. **НЕМЕДЛЕННО ОБРАТИТЕСЬ К ВРАЧУ.**
4. Тренажер должен располагаться на чистой ровной поверхности. Нельзя использовать тренажер около воды или снаружи помещения.
5. Всегда надевайте соответствующую спортивную одежду для тренировки.
6. Используйте этот тренажер только по его прямому назначению. Не используйте дополнительные опции, которые не рекомендованы производителем.
7. Не располагайте острые предметы в непосредственной близости от тренажера.
8. Люди с ограниченными возможностями могут использовать тренажер только под присмотром врача или квалифицированного персонала.
9. Перед началом силовой тренировки всегда выполняйте упражнения на растяжку.
10. Запрещено использовать тренажер, если он поврежден или работает неправильно.
11. **Максимальная нагрузка на турник «Лайт» - 180 кг.**

ВНИМАНИЕ!

ПЕРЕД НАЧАЛОМ ЗАНЯТИЙ ОБЯЗАТЕЛЬНО ПРОКОНСУЛЬТИРУЙТЕСЬ С ВРАЧОМ. ЭТО ОСОБЕННО ВАЖНО ДЛЯ ЛИЦ СТАРШЕ 35 ЛЕТ ИЛИ ТЕХ, У КОГО НАБЛЮДАЮТСЯ ПРОБЛЕМЫ СЕРДЕЧНО-СОСУДИСТОЙ СИСТЕМЫ. ПРОЧИТАЙТЕ ВНИМАТЕЛЬНО ВСЕ ИНСТРУКЦИИ ПЕРЕД ИСПОЛЬЗОВАНИЕМ ТРЕНАЖЕРА. ПРОИЗВОДИТЕЛЬ НЕ НЕСЕТ ОТВЕТСТВЕННОСТИ ЗА ТРАВМЫ ИЛИ УЩЕРБ, НАНЕСЕННЫЙ ПО ПРИЧИНЕ НЕПРАВИЛЬНОГО ИСПОЛЬЗОВАНИЯ ОБОРУДОВАНИЯ.

Условия эксплуатации, транспортировки и хранения.

Изделие должно ежедневно осматриваться и проверяться на предмет повреждений, болты подтягиваться. Эксплуатация и транспортировка изделия должна осуществляться в условиях, исключающих воздействие избыточной влажности, агрессивных сред, так же следует исключить возможность механических повреждений.

Изделие должно храниться (до установки в упаковке производителя) в сухих, закрытых, проветриваемых помещениях грузоотправителя и грузополучателя на расстоянии не менее 1м от отопительных приборов, при условии защиты изделия от прямого воздействия солнечных лучей, механических повреждений и действия агрессивных сред. Необходим периодический уход за поверхностью изделия, протирка от пыли и загрязнений.

Комплектация

| Деталь, метиз | Кол-во |
|------------------------------------|---------------|
| Каркас турника | 1 |
| Дюбель распорный пластиковый 12x70 | 4 |
| Шуруп с шестигранной головкой 8x70 | 4 |
| Заглушка пластиковая Ф28 | 4 |
| Шайба М8 | 4 |
| Болт анкерный с кольцом М8х60 | 1 |
| Неопреновая ручка | 3 |

Сборка тренажера.

Необходимый инструмент:

Ключ на 13

Желательное количество человек: 2

Шаг 1. Установка заглушек.

Установите заглушки из комплекта (Рис. 1)

Рис. 1

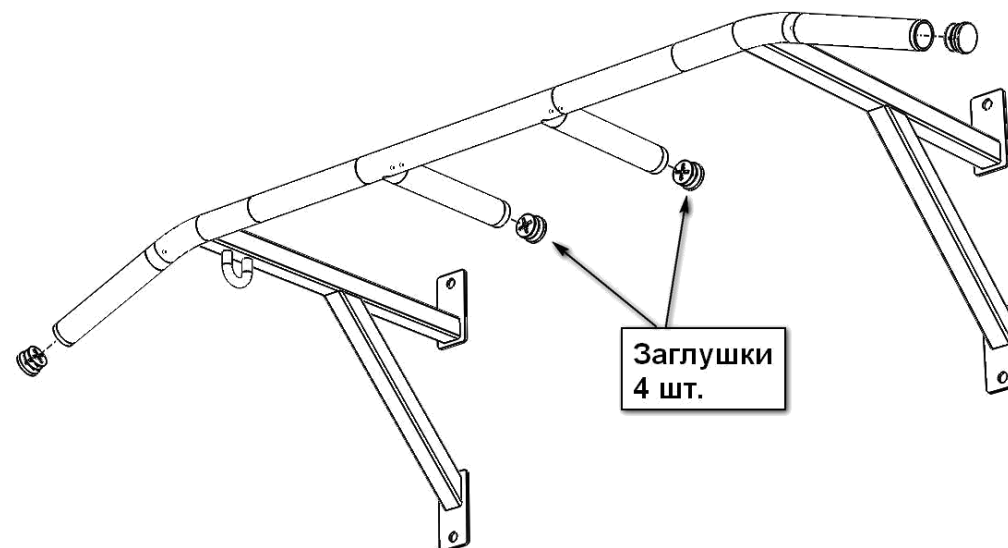

Турник «Лайт» комплектуется тремя мягкими неопреновыми ручками для защиты от мозолей. Одну из них необходимо разрезать напополам для установки на параллельный узкий хват. Для надевания ручек на турник используйте жидкое мыло.