

Стойка телескопическая MDL для приседаний и жима с подстраховкой белая (422.01)

Инструкция по сборке

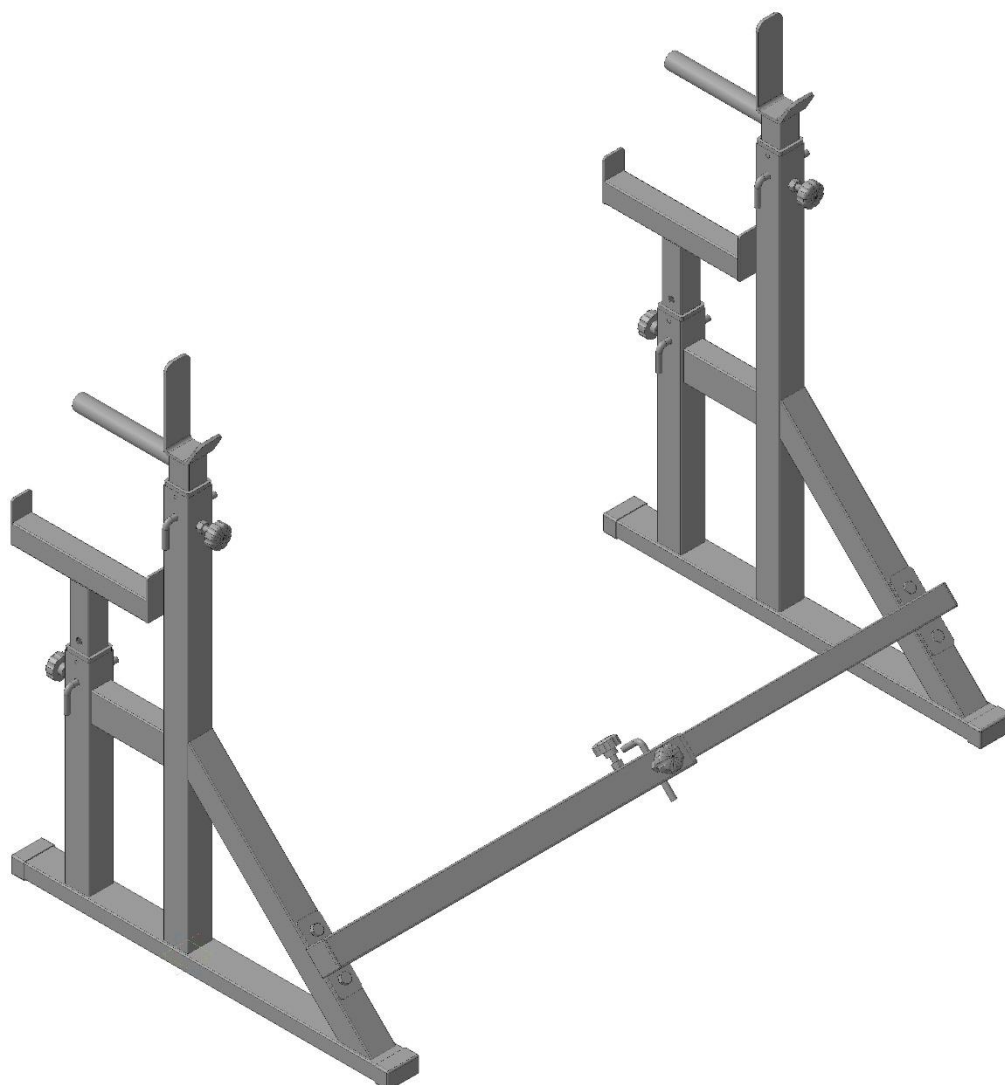

ХАРАКТЕРИСТИКИ СТОЙКИ ПОД ШТАНГУ С ПОДСТРАХОВКОЙ

Минимальный / максимальный размер стойки в собранном виде (В*Ш*Г):	90*80*76 см / 153*1500*81 см
Размер упаковки стойки (Д*Ш*В):	109*85*10,5 см
Максимальная нагрузка на стойки:	200 кг
Профиль вертикальных стоек:	50*50 мм
Минимальная / максимальная высота подъема стоек страховки	54,5 / 75,5 см
Минимальная / максимальная высота подъема держателей штанги	90 / 153 см
Максимальное расстояние между стойками:	125,5 см

ВНИМАНИЕ: ПРИ УВЕЛИЧЕНИИ ВЫСОТЫ ДЕРЖАТЕЛЕЙ ШТАНГИ, РЕКОМЕНДУЕМАЯ НАГРУЗКА НА СТОЙКИ ДОЛЖНА СНИЖАТЬСЯ.

КОМПЛЕКТАЦИЯ

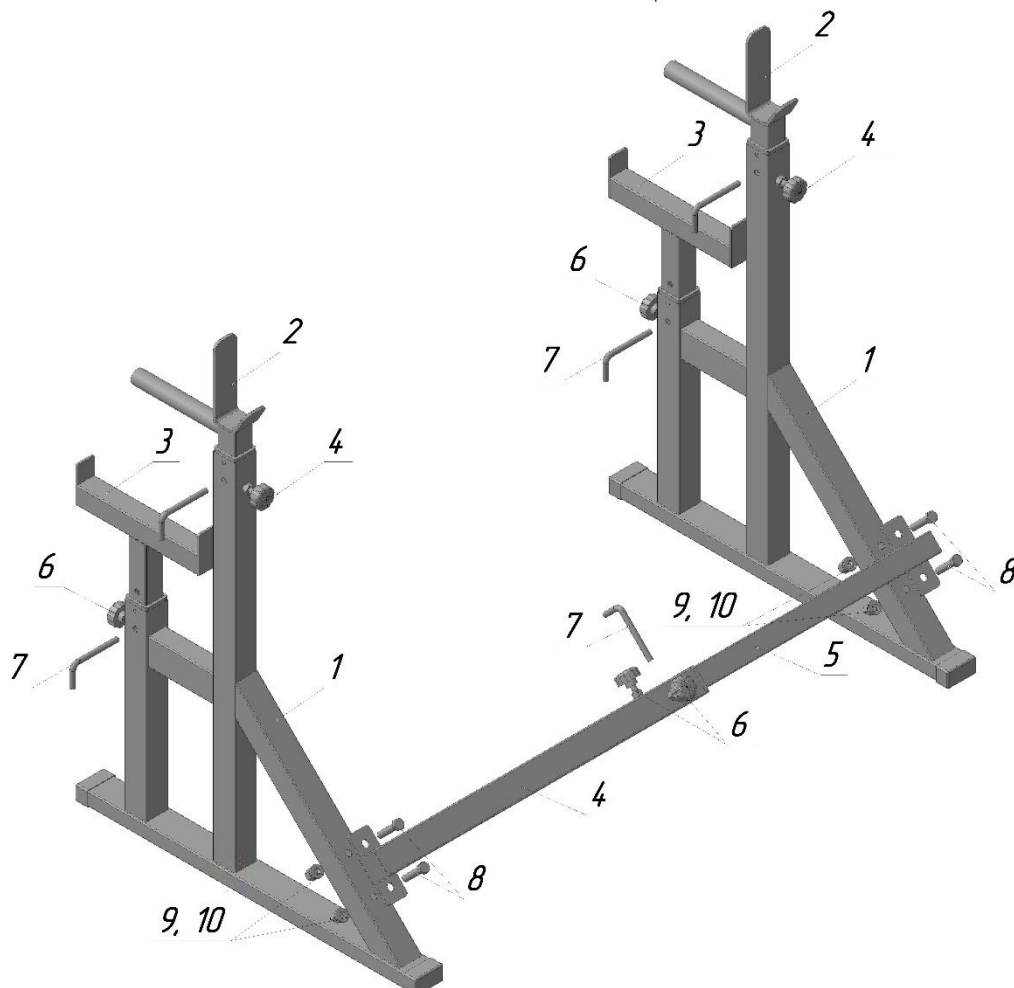

ПЕРЕЧЕНЬ КОМПЛЕКТУЮЩИХ ДЛЯ СБОРКИ:

№	Наименование	Кол-
1	Стойка	2
2	Держатель штанги	2
3	Стойка страховки	2
4	Соединительная перемычка	1
5	Перфорированная перемычка	1
6	Фиксатор с болтом М10	6
7	Фиксатор металлический	5
8	Болт М12х70	4
9	Шайба 12	4
10	Гайка М12	4



Рис.1

ШАГ 1

Установите «держатель штанги» поз. 2 в «стойку» поз.1. Зафиксируйте «держатель штанги» поз.2 и «стойку страховки» поз.3 металлическим фиксатором поз.7 на выбранной высоте. Закрутите до упора «фиксаторы с болтом М10» поз. 6.

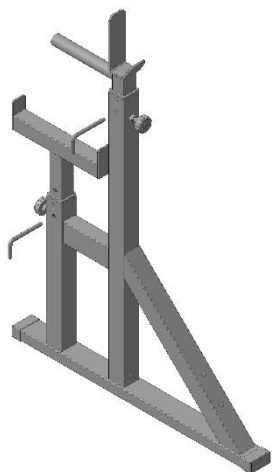

Рис.2

ШАГ 2

Установите «перфорированную перемычку» поз.5 в «соединительную перемычку» поз.4 до требуемой длины: минимальная длина - 76,5, максимальная - 132,5см., шаг 5см.

После выбора требуемой длины, зафиксируйте положение перемычки «фиксатором металлическим» поз.7 и «фиксаторами с болтом м10» поз.6, Закрутите до упора «фиксаторы с болтом М10» поз. 6.

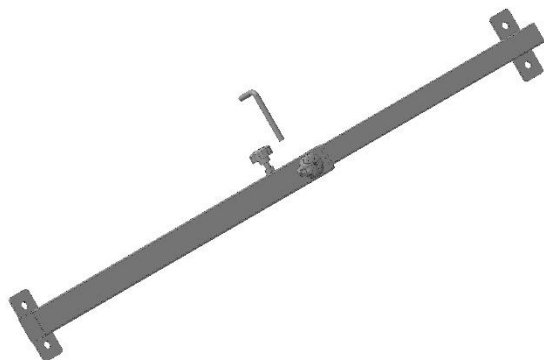

Рис.3

ШАГ 3

Установите «соединительную перемычку» поз.4,5 на «стойки» поз.1. Закрепите перемычку болтами М12х70 поз.8, шайбами 12 поз.9, гайками М12 поз.10.

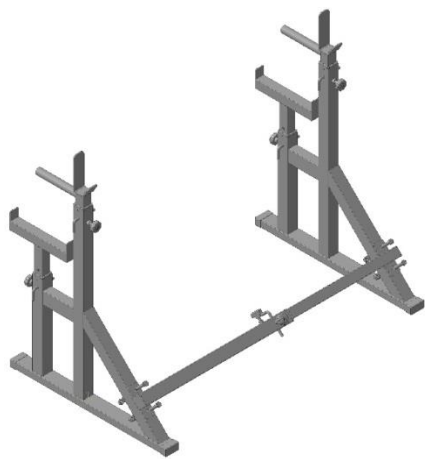

Примечание.

После сборки тренажера сильно затяните все болтовые соединения!

Рекомендуется регулярно, не реже одного раза в месяц, проверять и затягивать болтовые соединения.